

ドア・窓開口は任意の場所に2箇所まで無料で開口致します。

株式会社パークホームズ

ムービング 6m 躯体図面03/11

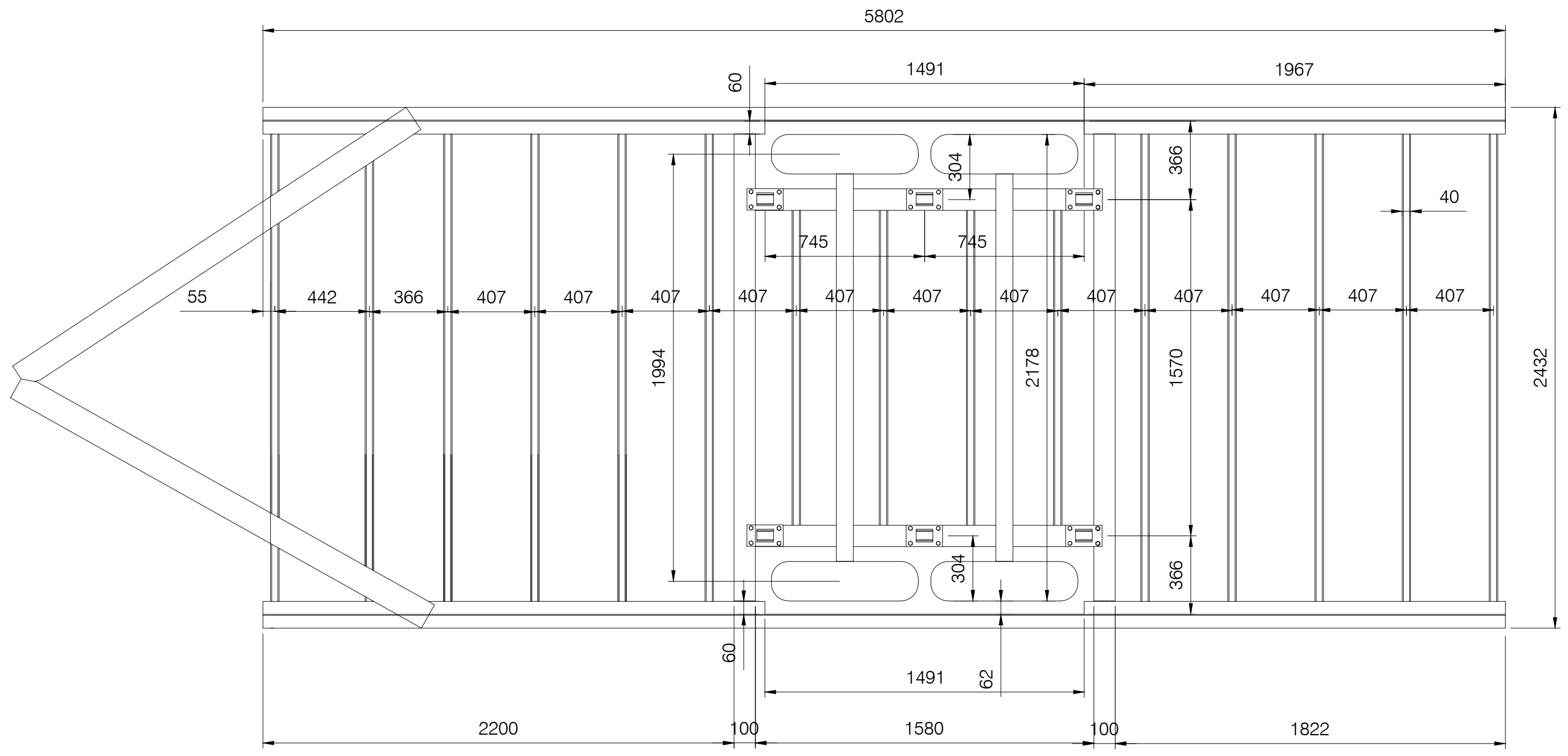

車軸形式	2軸
ホーシング径	76mm
車軸許容荷重	5200lbs2軸
合計許容荷重	10400lbs1軸
ブレーキ形式	電磁式
ハブ許容荷重	5200lbs
ホイールサイズ	14.5X6.00
タイヤサイズ	8-14.5
タイヤ耐荷重	3100lbs

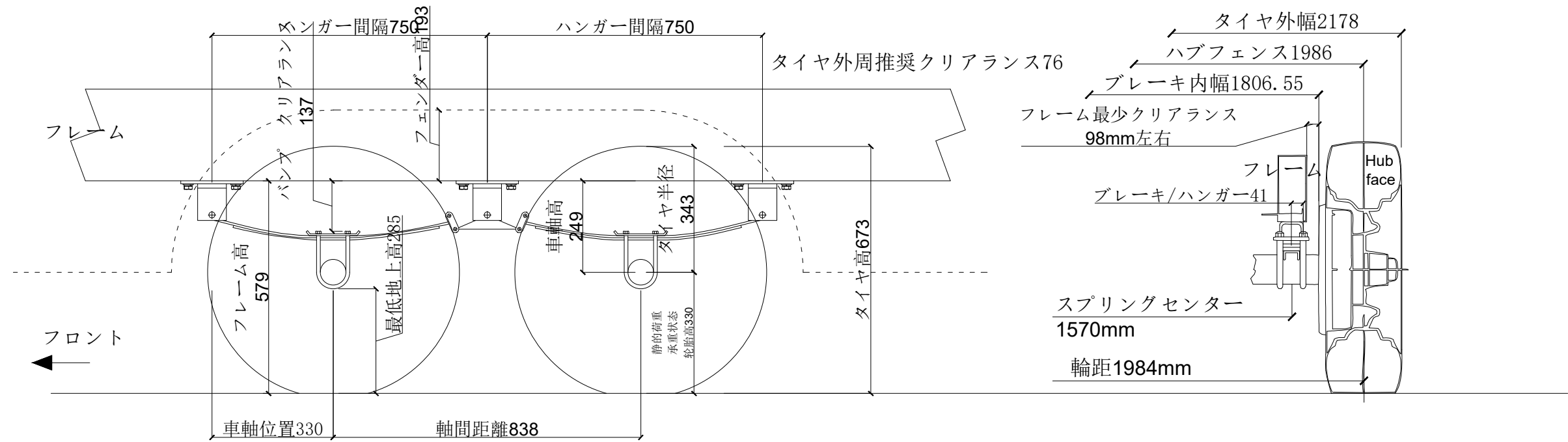

株式会社パークホームズ

トレーラー用車軸諸元表